

GRUPPO DI ALIMENTAZIONE AUTOMATICO

SERIE 111



Gruppo di riempimento automatico ad azione diretta in ottone

PN 16 – Massima pressione in entrata 16 bar

Campo di regolazione a valle 0,5 bar – 4 bar

Preregolazione 1,5 bar

Temperatura massima di funzionamento: 80° C

Diaframma in ottone

Filtro integrato in acciaio inox

Rubinetto di arresto integrato

Valvola di ritegno integrate

Preso manometro 1/4"

Filettatura FF ISO 228

Misure disponibili 1/2" (DN15)

Finitura esterna in ottone giallo o nickelato

EAC

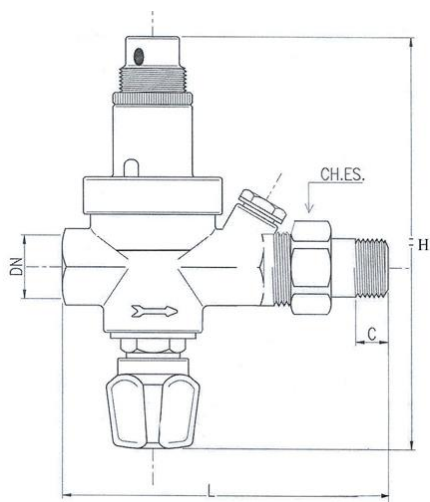

Articolo N	Misura	DN	H mm	L mm	Peso Gr
111	1/2"	15	140	112	760

INSTALLAZIONE E REGOLAZIONE

Il gruppo di alimentazione 111 è adatto al carico e stabilizzazione della pressione all'interno degli impianti di riscaldamento a circuito chiuso; nel momento in cui la pressione dell'impianto di riscaldamento scende al di sotto del livello impostato, il gruppo 111 automaticamente si apre caricando acqua nell'impianto fino al ripristino della corretta pressione. Per un corretto funzionamento dell'intero impianto di riscaldamento, la pressione consigliata non deve eccedere i 2 bar (30 psi).

E' possibile arrestare manualmente il flusso di acqua in entrata utilizzando il rubinetto di arresto integrato.

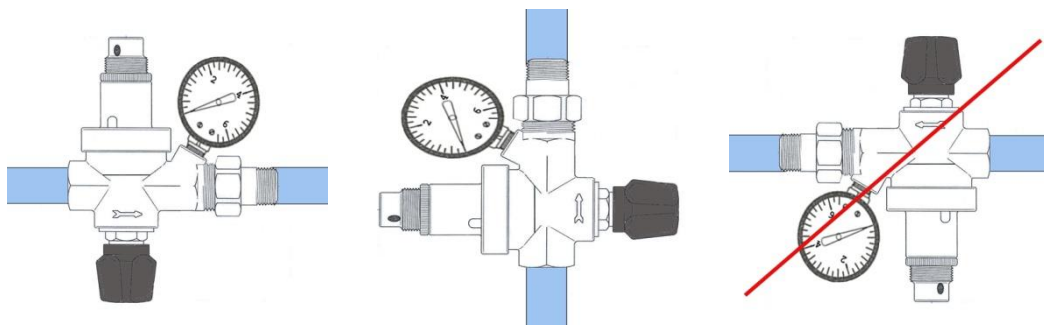

Gli alimentatori automatici serie 111 non risentono, nel loro funzionamento, degli effetti della forza di gravità; per questo motivo possono essere installati in qualsiasi posizione.

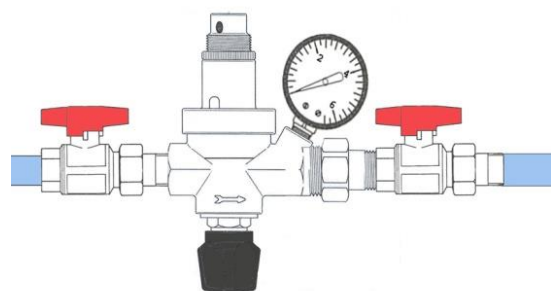

Per una facile installazione ed eventuale manutenzione dell'alimentatore automatico 111R si consiglia l'inserimento di una valvola a sfera a monte ed una a valle dell'apparecchio.



Tutti gli alimentatori Malgorani sono testati prima di essere imballati; durante il test la pressione in uscita viene regolata a 1.5 bar. La pressione in uscita può essere facilmente modificata anche una volta che l'apparecchio è installato.

Per modificare la pressione, allentare la ghiera in plastica nera e agire sul premimolla superiore come mostrato nella sequenza di immagini: ruotando in senso orario la pressione in uscita aumenta, ruotando in senso antiorario la pressione in uscita si riduce. La corretta regolazione della pressione va fatta ad impianto chiuso.

ATTENZIONE: Installazione e successive interventi sul prodotto devono essere eseguiti da personale qualificato, con strumentazione adatta.

? Per ulteriori informazioni: contact@malgorani.it