

GRUPPO DI RIEMPIMENTO CON RITEGNO ,FILTRO
E VALVOLA DI CHIUSURA INCORPORATI "ALCAR-REG"

ATTACCHI: CODOLO MASCHIO - FEMMINA



CARATTERISTICHE IDRAULICHE

Il gruppo di riempimento automatico "Alcar-Reg" installato sulla tubazione di alimentazione degli impianti di riscaldamento a circuito chiuso, permette di mantenere costante su valori prestabiliti la pressione del fluido termovettore presente nell'impianto provvedendo automaticamente al reintegro dell'acqua mancante (es. a seguito di spurghi). Durante la fase di riempimento dell'impianto o reintegro, la valvola arresterà il flusso al raggiungimento della pressione di regolazione impostata, mantenendo quest'ultima costante nel tempo. Il filtro in lamiera microstirata posto nella parte inferiore del gruppo permette di distribuire acqua priva di impurità solide che potrebbero compromettere la funzionalità del dispositivo. La cartuccia di ritegno a valle del dispositivo impedisce il reflusso dell'acqua del circuito di riscaldamento nella condotta. Completano il gruppo di riempimento "Alcar-Reg", due prese di pressione che consentono il collegamento del manometro per monitorare la pressione nell'impianto e la valvola di arresto manuale che consente di isolare l'acqua presente nell'impianto di riscaldamento dall'acqua presente nella tubazione di alimentazione, semplicemente avvitando il volantino zigrinato superiore; ciò risulta particolarmente utile in caso di manutenzione nell'impianto o in caso di emergenza.

CARATTERISTICHE TECNICHE

Pressioni:	
massima ammissibile in ingresso (PN)	10 bar
campo di regolazione (PS)	0,5 - 4 bar
valore PS impostato durante il collaudo	1,5 bar
variazione % del valore PS impostato al variare della pressione in entrata ± 5 %	
Temperature:	
massima ammissibile di esercizio (TS)	0°C (escluso gelo) 110 °C
Fluidi compatibili:	
Fluido termovettore	conf. UNI 8065 § 6
Soluzioni glicolate	glicole 50%
Grado di filtrazione:	
Capacità filtrante di riferimento (S)	< 400 μ m
Filettature:	
Connessione alla tubazione	Filettatura sec. ISO 228/1
Attacco manometro	EN 10226-Rp1/4" (ex ISO7/1)
Prove e collaudi secondo:	
Dispositivo di riduzione della pressione	EN 1567
Tenuta della sede valvola di arresto	Prova P12-EN 12266-1
Cartuccia di ritegno	EN 13959 Famiglia E Tipo A
Gruppo acustico	I - Lap [dB (A)] < 20

COSTRUZIONE

Corpo e vitone in ottone EN12165-CW617N
 Altri componenti in ottone EN 12164 - CW614N
 Sede ritegno interno in P.T.F.E.
 Membrana in gomma EPDM 70 Sh con rinforzo in tessuto nylon
 Anelli o-ring tenute statiche e guarnizione sede in GOMMA NBR
 Anelli o-ring tenute dinamiche in GOMMA EPDM "perox"
 Molla di taratura in ACCIAIO EN 10270-1 SM ZINCATA
 Altre molle ACCIAIO INOX EN 10088-1.4310 (AISI 302)
 Volantino in NYLON 66
 Filtro in lamiera MICROSTIRATA IN ACCIAIO INOX EN 10088-1.4301 (AISI 304)

CODICE DI VENDITA

0514.015 codolo maschio/femmina 1/2" con manometro

0514.115 codolo maschio/femmina 1/2" senza manometro



OFFICINE RIGAMONTI S.p.A.
 via Circonvallazione, 9
 13018 Valduggia (VC), ITALY
 TEL. +39 0163.48165
 FAX +39 0163.47254
 www.officinerigamonti.it
 italia@officinerigamonti.it

0514 • 1/2"

GRUPPO DI RIEMPIMENTO CON RITEGNO ,FILTRO
E VALVOLA DI CHIUSURA INCORPORATI "ALCAR-REG"

ATTACCHI: CODOLO MASCHIO - FEMMINA



DIAGRAMMA PORTATE



Tutti i dati riportati nel presente catalogo, caratteristiche tecniche, illustrazioni e descrizioni, non sono impegnativi e possono variare senza preavviso. La riproduzione, anche parziale, è vietata e perseguibile legalmente.

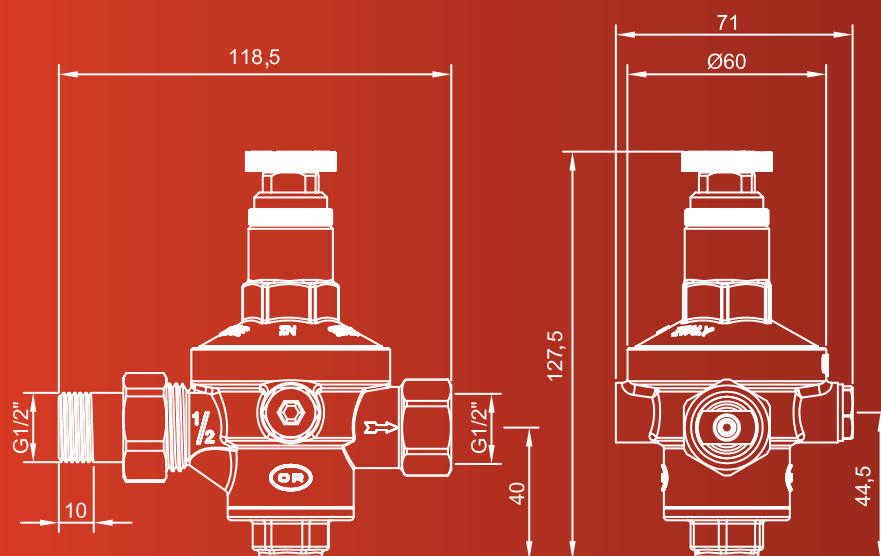
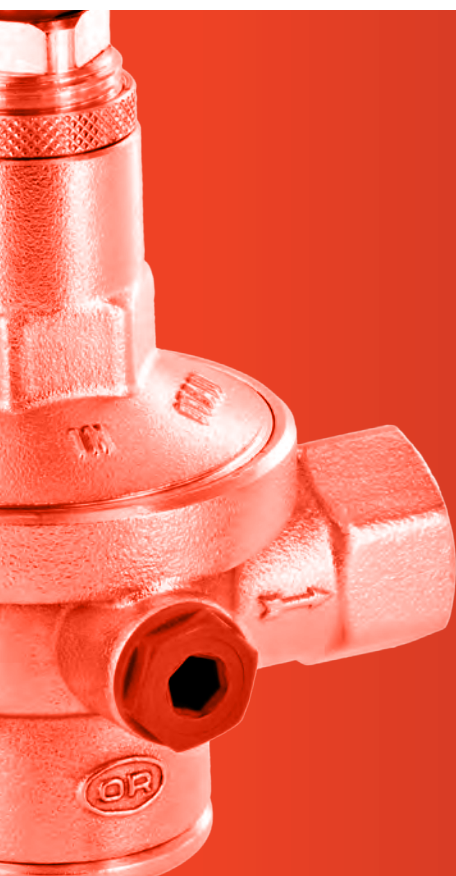
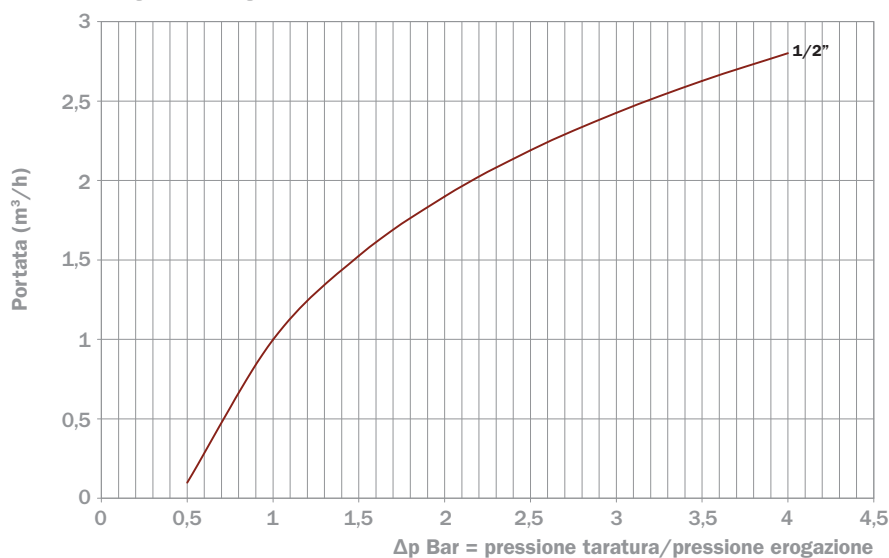